

KISS 三和商工 株式会社

品名

UVカット被覆 ポリブテン管
 UVカット被覆 ポリブテン管 直管
 UVカット被覆 ストレートポリブテン管

製品図面

第三角法

A4 第三角法 単位:mm

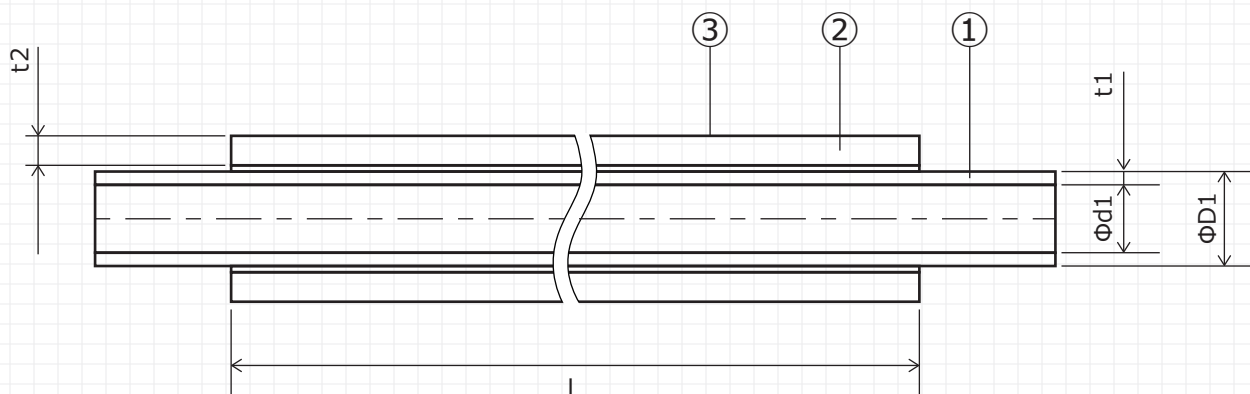

※表皮は東レベフ加工品(株)製 高耐候性グレードPEFECOWD®を使用

カタログ品番	色	呼	ΦD1	Φd1	t1	t2	L(m)
KISS - UVCUT - PB13	アイボリー	13	17.0±0.15	12.8±0.25	2.10±0.20	5	40
KISS - UVCUT - PB13-10T	アイボリー	13	17.0±0.15	12.8±0.25	2.10±0.20	10	40
KISS - UVCUT - PB1305T-3	アイボリー	13	17.0±0.15	12.8±0.25	2.10±0.20	5	3
KISS - UVCUT - PB1605T-3	アイボリー	16	22.0±0.15	16.8±0.25	2.60±0.20	5	3
KISS - UVCUT - PB1310T-3	アイボリー	13	17.0±0.15	12.8±0.25	2.10±0.20	10	3
KISS - UVCUT - PB1610T-3	アイボリー	16	22.0±0.15	16.8±0.25	2.60±0.20	10	3
KISS - UVCUT - 13STPB	アイボリー	13	17.0±0.15	12.8±0.25	2.10±0.20	5	30

部番	部品名	材質	備考
①	ポリブテン管	PB	
②	被覆材	ポリエチレン系フォーム	30倍 一般品 白色
③	表皮	ポリエチレン系エンボスフィルム	0.1mm アイボリー