

ハンマープレス 取扱説明書

ハンマープレスを正しく安全に使用していただくために、この取扱説明書をよくお読みください。

❗ 強制

この記号は、必ず実行して頂く「強制」内容です。

⊘ 禁止

この記号は、してはいけない「禁止」内容です。

⚠ 注意喚起

この記号は、気を付けていただきたい「注意喚起」内容です。

【各部の名称】

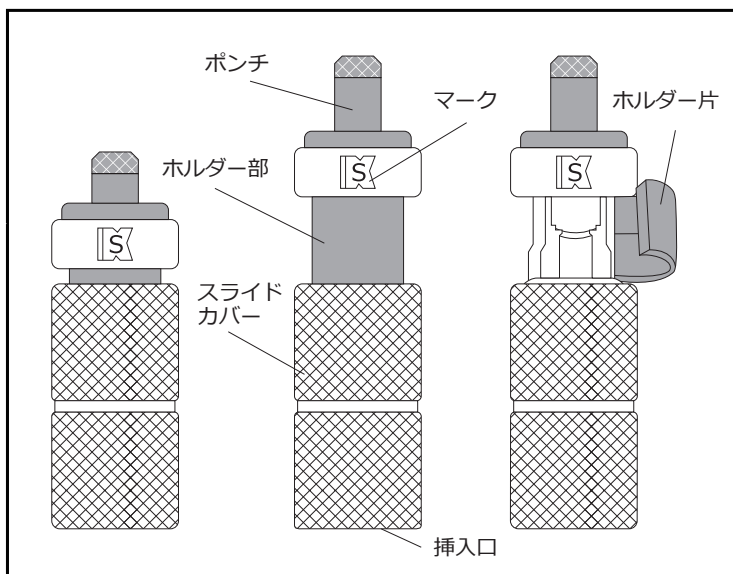

【完成図】

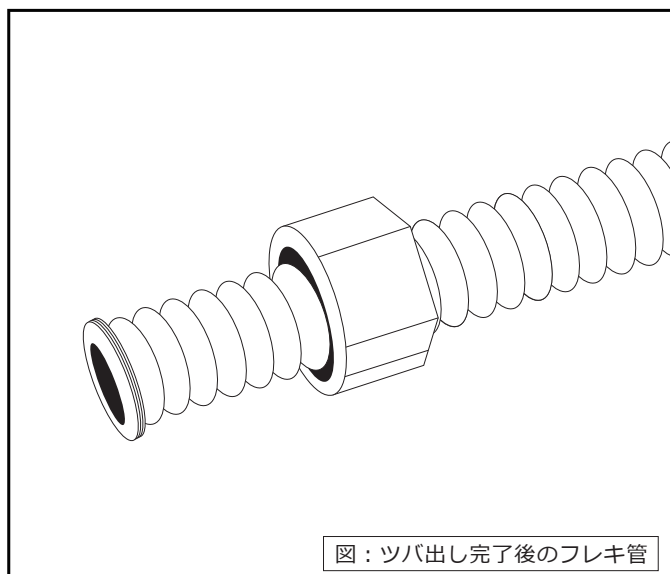

施工上の注意事項

❗ 強制

- 本製品は3山ツバ出し工具です。必ず先端部より3山目にセットして下さい。
- 3山以外のツバ、及び不完全なツバを形成された場合は必ずツバ出しをやり直して下さい。そのまま施工されますと、水漏れの原因になります。
- フレキシ管を切断する際はフレキシ管カッターを必ず使用して下さい。
- 「UV カットリフォームフレキ」のツバ出しの際は、被覆樹脂をフレキシ先端部から40～48mmの間で剥いてからご使用ください。

⚠ 注意喚起

- ハンマーで手を叩かないように十分注意して下さい。
- ポンチ頭部打撃面にまくれ等が生じた場合は、まくれ面を砥石等で削り取ってから使用して下さい。

⊘ 禁止

- フレキシ管のツバ出し以外に使用してはいけません。

使用フレキサイズ

Φ16/Φ16.8 兼用
UVカットリフォームフレキ (Φ16)

【使用部品・工具】

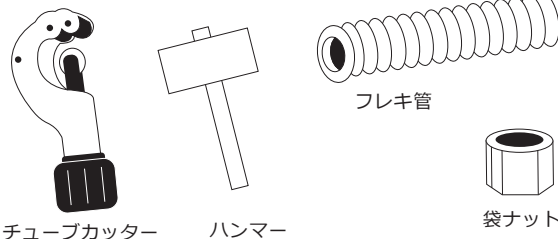

施工手順

1 フレキ管専用カッターを用いてフレキ管を切断します。



強制

- 必ずフレキ管専用カッターを使用して下さい。
- 切断面を必ず確認して下さい。



注意

- フレキ断面にバリが発生してはいけません。

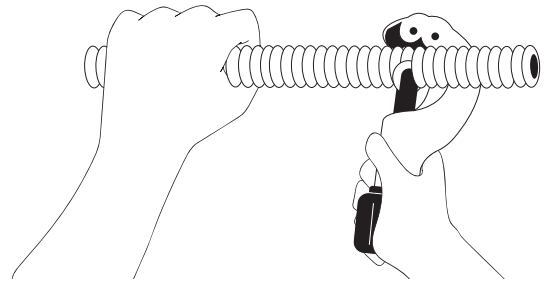

2 本体を水平にして、Kマーク面が表に見えるようします。スライドカバー部をつかみ、ポンチをつまみ、引き抜きます。ホルダー片を開けます。

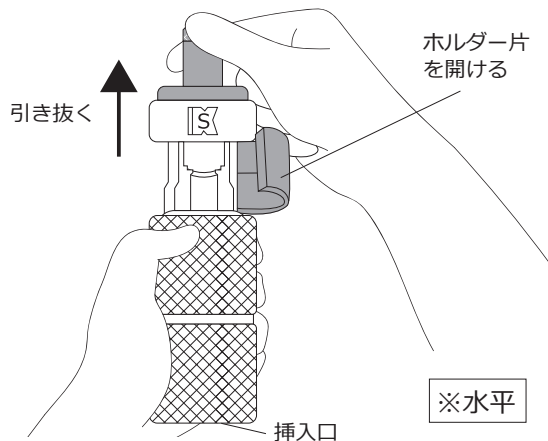

3 袋ナットをフレキ管にセットし、挿入口からフレキ管を入れます。ホルダー部に3山入れてセットします。

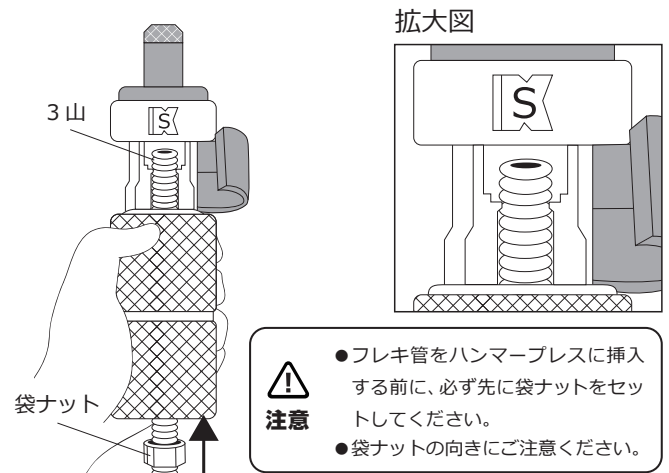

4 ホルダー片を閉じ、スライドカバーにセットします。

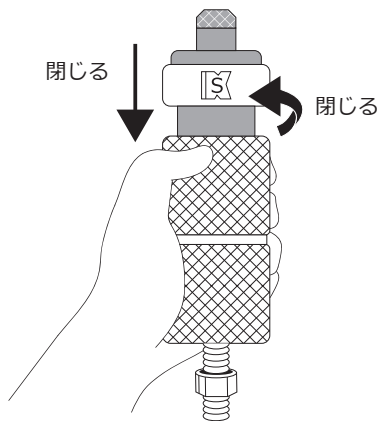

5 ハンマーでポンチを数回叩きます。打撃後、ホルダー片を開けて、3山のプレス面が平面になっているか確認してください。

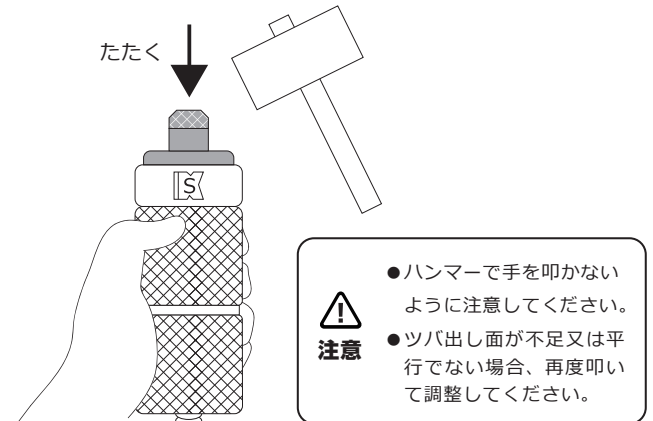

KISS 三和商工グループ

URL <http://www.kiss-sanwa.co.jp/>

取扱説明動画は
こちらから



三和商工株式会社

大阪本社
〒531-0071 大阪北区中津4丁目6番16号
TEL (06) 6374-0721 FAX (06) 6374-0724
前橋営業所
〒371-0844 前橋市古市町1丁目58番10
TEL (027) 251-8525 FAX (027) 253-1731

福岡三和株式会社

福岡本社
〒810-0053 福岡市中央区鳥飼3丁目1番9号
TEL (092) 771-8147 FAX (092) 761-5506
北九州営業所
〒802-0061 北九州小倉北区三郎丸1丁目11番19号
TEL (093) 931-3939 FAX (093) 931-3968

鹿児島三和株式会社

鹿児島本社
〒890-0061 鹿児島市天保山町5番11号
TEL (099) 253-1227 FAX (099) 253-0189

商品の技術的なお問い合わせは、お近くの事業所までお問い合わせください。